

Spannschiemensatz

für Fiat-Ducato / Citroen Jumper
/ Peugeot Boxer ab Bj. 2006

Art.-Nr.: 6-0046



Der EURO CARRY SPANNSCHIENENSATZ besteht aus 2 Spannschienen aus eloxiertem Aluminium mit je 4 Nutensteinen zur Aufnahme der EURO CARRY FAHRRADTRÄGER an der Fahrzeughecktüre. Montage erfolgt ohne zu Bohren.

Wichtig!

Montageanleitung vor Erstgebrauch lesen!
Montage unbedingt nach dieser Vorlage durchführen! Diese Montageanleitung bitte aufbewahren!

Spannschienenensatz

für Fiat-Ducato / Citroen Jumper
/ Peugeot Boxer ab Bj. 2006

Art.-Nr.: 6-0046



Abb. a



Abb. b

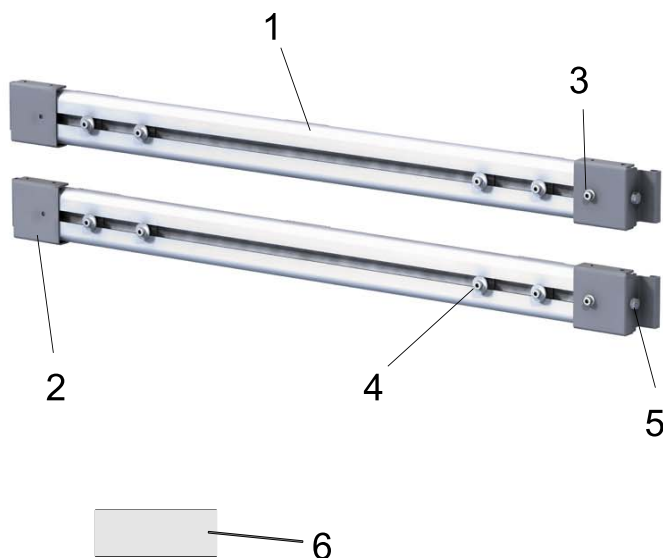

Abb. c

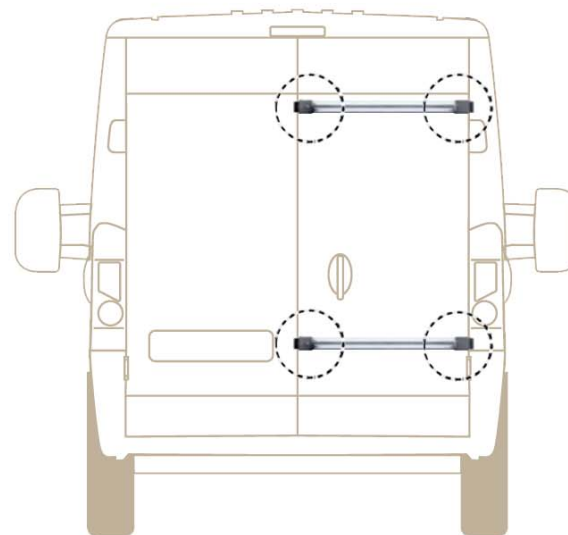

Abb. d

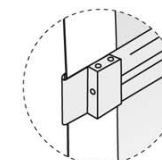

Stückliste:

- 1) Spannschienenprofil (2 Stk.)
- 2) Spannschienenkrallen (4 Stk.)
- 3) Feststellschraube M6x12 (2 Stk.)
- 4) Zylinderkopfschraube M6x12 mit U-Scheibe und Nutenstein (8 Stk.)
- 5) Augenschraube M6 x 60 und Mutter M6 (jeweils 2 Stk.)
- 6) Lackschutzfolie (4 Stk.)

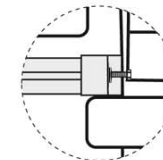
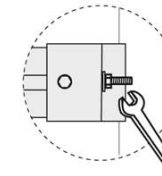
Montage am Fahrzeug: Montagebereiche an der Hecktüre des Fahrzeuges vor der Anbringung des EURO CARRY SPANNSCHIENENSATZES ohne chemische Mittel reinigen und die Lackschutzfolie (6) an die entsprechenden Stellen (Abb. a) kleben. Öffnen Sie die Hecktüre Ihres Fahrzeuges und hängen Sie die Spannschienen mit der linken Kralle links an der rechten Hecktüre ein (Abb. b). Um die rechte Kralle an der Tür einhängen zu können, lösen Sie bitte die Feststellschraube (3) und ziehen die Kralle etwas aus, bis sie sich sauber am Türfalz befestigen lässt (Abb. c). Fixieren Sie nun die Spannschienen durch leichtes und gleichmäßiges Anziehen der Sechskantmutter (Abb. d). Achten Sie bitte darauf, dass die Krallen sauber an der Hecktür anliegen und der EURO CARRY SPANNSCHIENENSATZ waagrecht montiert ist.

Bei einer ordnungsgemäßen Montage des EURO CARRY Fahrradträgers kann auf ein Verkleben mit Sikaflex oder ein direktes Verschrauben mit der Fahrzeugkarosserie verzichtet werden.

Prüfen Sie bitte nach der Montage alle (auch die vormontierten) Schraubverbindungen nochmals auf Ihre Festigkeit! Wiederholen Sie diese Prozedur nach spätestens 50km Fahrstrecke noch einmal!